

電動油圧式 強力薪割機

取扱説明書

KT-155PRO-DX



注意

安全のため、ご使用前に必ずこの取扱説明書をお読み下さい。また、いつでもご覧いただけるよう、大切に保管して下さい。

※ 改良のため、製品の外観、仕様が変更の場合があります。



目次

- ・安全上のご注意……………P1
- ・ご使用前に
 - 各部の名称……………P2
- ・付属品
 - 付属品の組み立て方法……………P3
- ・ご使用方法
 - ご使用上の注意……………P4
- ・安全に関する注意事項
 - 主な仕様……………P5
- ・主な問題点
 - トラブルシューティング……………P6
 - 作動油の交換方法……………P7
- ・保証書
 - 保証注意事項……………P8

安全上のご注意

取扱説明書に従い安全にご使用下さい

- ご使用の前に、この「安全上の注意」をよくお読みのうえ、正しくお使い下さい。
- ここに示した注意事項は、下記の2種類に分類しています。いずれも安全に関する重要な内容を記載していますので、必ず守って下さい。

 警告	誤った取扱いにより、死亡や重傷などの重大な結果に結び付く可能性が大きいもの。	 注意	誤った取扱いにより、傷害を負う可能性、または物的損害の可能性のあるもの。状況によっては重大な結果に結び付く可能性があるもの。
---	--	---	--

- 本文中で使用される“絵表示”の意味は次の通りです。

	禁止		指示を守る		アース線接続
	電源プラグを抜く		ぬれ手禁止		水ぬれ禁止
	取扱説明書をよく読んで下さい		火気禁止		手をはさまないように注意して下さい

この度は、電動式薪割機をお買い上げいただきまして誠にありがとうございます。

薪割機で安全な作業をしていただくために、ご使用になる前に必ず取扱説明書をお読みの上、注意事項をお守り下さい。

ご使用前に



●電源には最大 15A かかりますので、コードリールをご使用の時には 20A 用、10m 以内の長さでお使い下さい、コードリールを使用しますと、電圧が下がり十分な能力を発揮できない場合があります。できるだけコンセントより直接電源を取って下さい。



●電気を使用していますので、水、湿気のある場所、雨の日の屋外での使用はしないで下さい。

●薪割機をご使用になる場合、作動油が均等に流れるよう、必ず水平、又は割刃の方を少し高く地面に設置してご使用下さい。

各部の名称

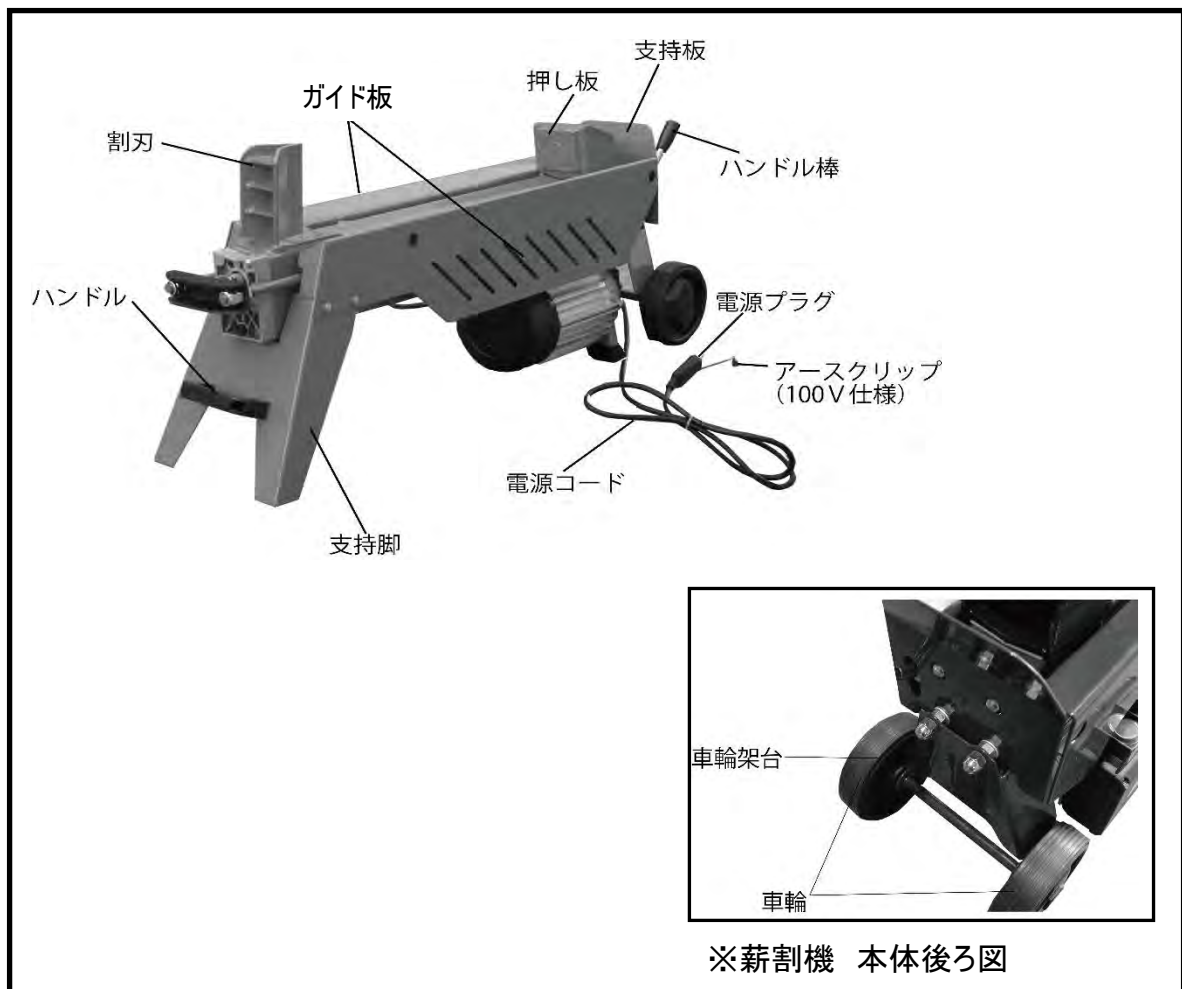

付 属 品

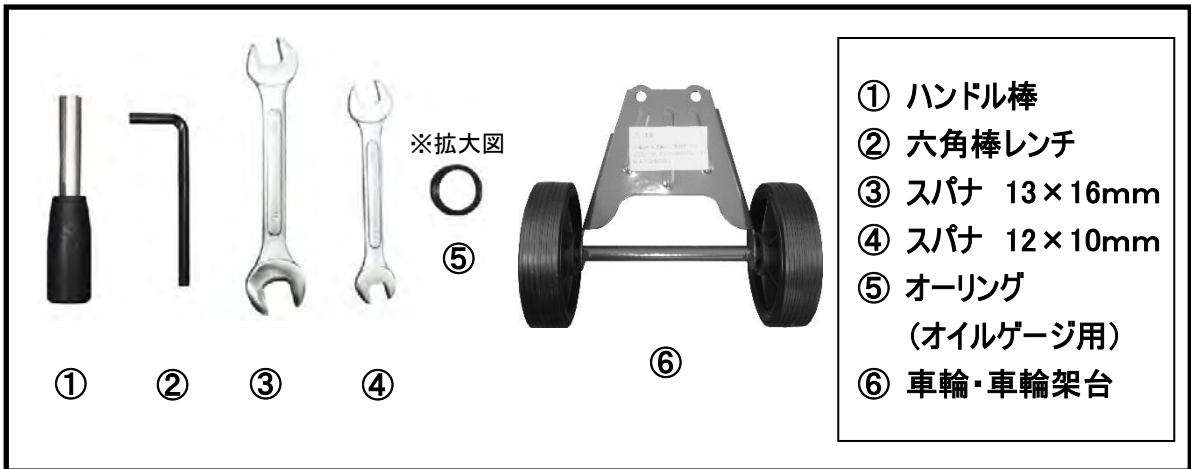

※ オイルゲージを取り外した場合は、必ず付属品⑤のオーリング(オイルゲージ用)を交換して下さい。(7 ページ参照)

付属品の組み立て方法

- 付属品が全て入っているか確認し組み立てましょう。
- 3 ページの写真①②を見ながら車輪と車輪架台を組み立てましょう。

割刃の反対側に取り付けられている支持板部分の袋ナットのみ 2 個取り外します。

車輪架台の折り曲げられた方を割刃方向に向け袋ナットを外したボルトに車輪架台穴を合わせ通します。(3 ページの写真②参照)

取り外した袋ナットを取り付け六角ナットと袋ナットの上に車輪架台を固定します。

- 車輪架台の組立の際、取り付ける向きをよく確認して取り付けて下さい。

3 ページの写真①のように、車輪架台を逆に取り付けると、ハンドル棒が途中までしか下りませんのでご注意下さい。

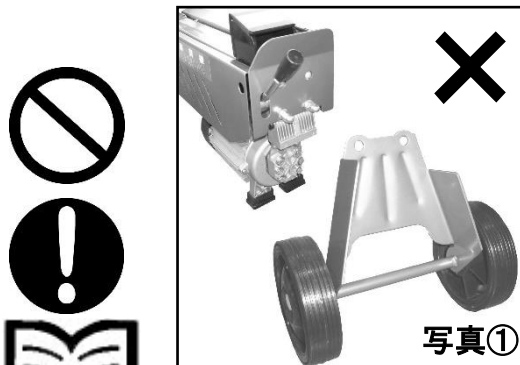

逆に取り付けています。
ハンドル棒が途中までしか下りません。

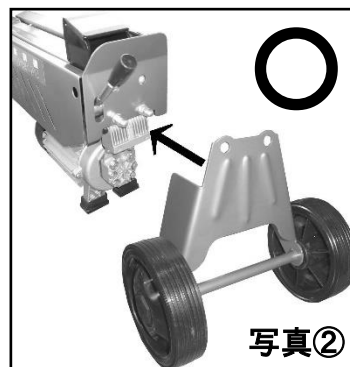

※この面を外側(表面)にして取り付けて下さい。

- ハンドル棒を取り付けます。
支持板の中心より左側に少し突き出ている雄ネジにハンドル棒をねじ込みます。(右写真参照)

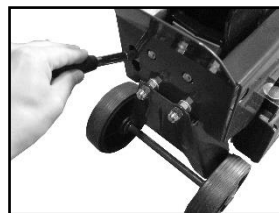

ご使用方法



- ① 電源プラグをコンセントに差し込みます。
- ② スイッチのボタンを押し、モーターを始動させます。



- ③ 薪を台座の上、割刃と押し板の間に載せます。
- ④ ハンドル棒を下方へ押す。押し板が前進し薪を割ります。
- ⑤ 後進はハンドル棒を上方へ戻すと押し板は自動的に戻ります。

ご注意



- 薪割機的能力以上の作業、硬い節、ハリガネ、クギ等の入っている廃材を無理に割ろうとしますと抵抗が大きくなりブレーカーが落ちたり、割刃が損傷する恐れがありますので適切な部分を割って下さい。



- ご使用後は特にシリンダー周辺のゴミ等を入念に取り除いて下さい。
- 連続運転で油圧タンク内の油温が上がることがあります。また、油圧バルブ、シリンダーカバー等より油がふきだす様ですと危険ですので、作業を中断し、機械を約 30 分休ませてからご使用下さい。



- 木の種類により割れずに過度の圧力がかかり、モーターが停止してしまうことがあります。停止した時はその瞬間にハンドルレバーを戻して下さい。また、停止しなくても押し板が前進しなくなり割れないと判断されたときは 2～3 秒以内にハンドルレバーを戻して下さい。そのままハンドルレバーを押し続けると、ブレーカーが落ちたり、モーター内部或いは電気回路の焼損に繋がります。
- 油圧オイルは 200 時間の使用を目処に交換して下さい。

安全作業のために、必ず守っていただきたいこと



手足を挟まないように注意して下さい。

割刃の先、押し板、薪の間等に手や足を置いて作業しますと手足を挟む可能性があり非常に危険です。

割刃と薪・薪と押し板の間に手や足を絶対に入れないで下さい。



乾燥した木を割る場合、割れる時点で木が左右に跳びはねる場合があります危険です。身体は木材より離して、レバーより後部で作業して下さい。他の人が作業中にその場所に入らないように、注意して下さい。

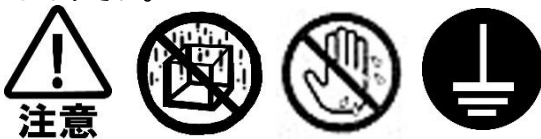

- ① 運転中は駆動部には、絶対に触れないで下さい。
- ② 子供には使わせないで下さい。また、子供の手の届かないところで使用して下さい。
- ③ 感電防止のため、電源スイッチや電源コード等は毎日点検し、亀裂が入っていたり古くなった部品は早めに交換して下さい。また水で濡れた場合は使用しないで下さい。
- ④ 15A以下のコードリールを使用しますと電圧がドロップし、配線が焼けスイッチ損傷等により十分な能力が発揮できません。出来るだけコンセントより直接電源を取って下さい。
- ⑤ モーターは定格 30 分ですので、30 分以上の連続使用はお避け下さい。
30 分を限度としてモーターを暫く休ませてから作業を再開して下さい。

作業中は 5m 以内に人を近づけないで下さい。

(仕様)

薪割の出来る木のサイズ

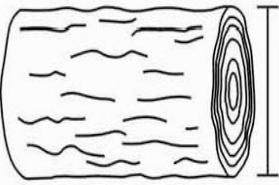

直径
5~25cm

※太い木を割る場合は、木に張力がありますので端の方から割って下さい。

	KT-155 PRO-DX
全長	960 m/m
幅	280 m/m
高さ	470 m/m
重量	48 KG
破砕力	5.5 トン
モーター	100V(単相)15A
モーター馬力	2 馬力 1.5KW
モーター定格時間	30 分
油圧オイル容量	4.0 リットル
騒音	71dB(A)/1m

■ 薪割機に下記のような問題がある場合は正しい指示に従って再度運転して下さい。

問題点	考えられる点	解決方法
木が割れない	<ul style="list-style-type: none"> ・正しい位置に木が入れられているかどうか。 ・薪割機に薪割可能能力以上の木が入れられていないか。 ・ふし目が入っていないか。 ・オイルが少なくなっていないか。 	<ul style="list-style-type: none"> ・本体が水平又は割刃部分が高く設置して下さい。 ・木の割れ易い面を割刃へ当てて下さい。 ・割れない場合は木を左右に位置を変えて下さい。 ・ふし目は避けて割るか、ふし目を刃と同一方向にして下さい。 ・オイルを適量にして下さい。 ・15A 以下の延長コードの使用はモーター損傷の原因になります。又、10m以上の電源コードの使用も故障の原因になります。 ・使用環境電圧が低い場合は、割れない原因になります。 ・それ以外は販売店にお問い合わせ下さい。
ピストン内部より異音 モーターより異音	<ul style="list-style-type: none"> ・オイルが抜けていないか。 	<ul style="list-style-type: none"> ・本体を水平に設置して使用していますか。 ・オイルの量を検査して下さい。 ・モーターファンがモーターファンカバーに接触している。 ・問題が解決しない場合は販売店にお問い合わせ下さい。
ピストンの周辺や他の部分からオイル漏れがしている	<ul style="list-style-type: none"> ・オイルタンクからオイルが漏れていないか。 ・オイルパッキンが傷んでいないか。 	<ul style="list-style-type: none"> ・オイルパッキンを交換して下さい。 ・ピストンロッド、ピストンの周辺の多少のオイルのにじみは性能的に問題は有りません。 ・それ以外は販売店にお問い合わせ下さい。
スイッチを入れてもモーターが回らない	<ul style="list-style-type: none"> ・スイッチボックス内の配線外れ・緩み ・モーターコンデンサーの損傷 ・ギアポンプの固着 	<ul style="list-style-type: none"> ・スイッチボックス内の配線点検 ・モーターコンデンサーの交換

作動油の交換方法

- ① 右図のようにオイルレベルゲージが上になる様、薪割機の前部を上に向けて下さい。
(薪割機本体が倒れないように車輪止めをし、操作ハンドルが地面に接触しない様に丈夫な台を置いて本体が倒れない様に安定させて下さい。)

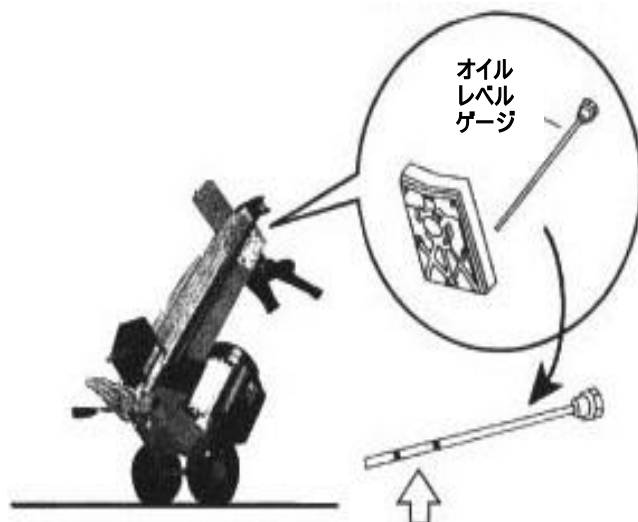

- ② オイルレベルゲージを付属の 16mm スパナを使って外します。
- ③ 油圧オイルは、耐摩耗性作動油 32 番をご使用下さい。
- ④ オイルレベルゲージに表示されている二本の線の間までオイルを入れます。
(オイル注入は、じょうご(漏斗)などを使用し、漏れないように注意して下さい)
- ⑤ オイルレベルゲージのオーリングは、必ず付属のオーリング(オイルゲージ用)と交換して下さい。
※オーリングを交換しないで再使用された場合、オイル漏れの原因となる場合がございますので必ず交換して下さい。
- ⑥ オイルレベルゲージを 16mm スパナで締め込みます。
- ⑦ オイルレベルゲージ付近からオイル漏れがないか、注視願います。

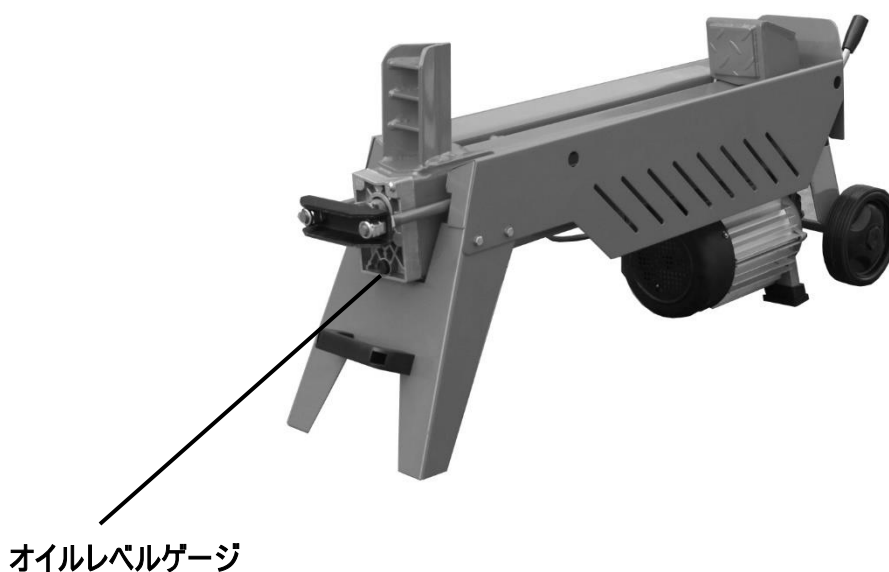

■ 保証

お買い上げ頂いた弊社商品を構成する部品に材料、又は製造上の不具合が発生した場合、この保証書に示す期間と条件に従ってこれを無償修理致します。
保証修理は、部品の交換あるいは補修により行います尚外した部品は弊社の所有と成ります。

保証書

保証期間内に取扱説明書に従い正しいご使用で故障した場合の保証を致します。
お買い上げの販売店へ本書をご記入の上ご相談下さい。

品名 型式	電動薪割機 KT-155PRO-DX シリアル NO ()	
ご購入日	年 月 日	保証期間: ご購入日より6ヵ月間
お客様	お名前	
	ご住所(〒) 電話番号 () -	
販売店	住所・店名・電話番号 () -	
故障内容	※保証修理の際はご記入をお願い致します。	

上記欄に記入のない場合は無効となりますので必ずご確認ください。

- 保証期間内でも次のような場合は保証の対象外となります。
 - ① 使用上の誤り、保管上の不備による故障、損傷。
 - ② 不当な改造修理による故障、損傷。
 - ③ お買い上げ後の移動、落下、転倒による故障、損傷。
 - ④ 火災、地震、水害その他の天災地変、公害等による故障、損傷。
 - ⑤ 販売店名が無い場合又保証書のご提示がない場合。
- 本書は再発行いたしませんので、大切に保管して下さい。
- 本書は日本国内においてのみ有効です。



株式会社 **和**コーポレーション

〒673-0433 兵庫県三木市福井2丁目11-41
電話 (0794) 82-6588
FAX (0794) 86-7288